

Saf-T-Ice® Cart



**Saf-T-Ice® totes not included.*

San Jamar

555 Koopman Lane
Elkhorn, Wisconsin 53121
USA
T: +1.262.723.6133
F: +1.262.723.4204
info@sanjamar.com
www.sanjamar.com

Canada

3300 Bloor Street West
Center Tower, 11th Floor
Suite 3140 Toronto, ON
M8X 2X3
CANADA
T: +1.416.760.7367
F: +1.416.207.2071
canada@sanjamar.com

Europe

Schoorstraat 26a, bus 1
2220 Heist op-den Berg
BELGIUM
T: +32 1522 8140
F: +32 1522 8148
emea@sanjamar.com

México

Av. Universidad #1377-701
Colonia Axotla CP 01030
Del. Alvaro Obregón
MEXICO, D.F.
T: +52 (55) 3626 0772
F: +52 (55) 5273 4495
mexico@sanjamar.com

 **san jamar**
smart. safe. sanitary.

102704_RevA

© Copyright San Jamar, Inc. 2014

Contents



Saf-T-Ice® Cart
Per Model SICART60
Per Model SICART61









Top Lid

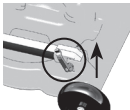

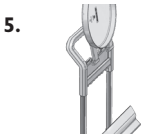
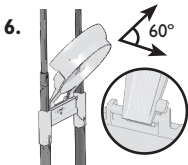
Mid Support Lid

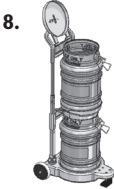
Instructions for Saf-T-Ice® Cart

-  1. The cart is shipped in a collapsed and folded orientation.
-  2. Open saddle clamps on both sides of the handle assembly and pull the handle assembly to a vertical position. Turn saddle clamps clockwise to tighten. Flip saddle clamps up to lock.
-  3. Push in bar labeled *lift to release* under the top handle to extend the assembly.
-  4. Fully extend assembly by lifting handle until it clicks into place.
-  5. Attach top lid to the post and rest lid on the handle assembly. Keep lid rested on handle assembly to load ice tote.
-  6. Attach mid support lid to the post at a 60 degree angle and slide lid to the left to rest on the retaining feature on handle assembly. Keep lid rested on retaining feature to load ice tote.
-  7. Load the bottom ice tote on the cart with HACCP hanger facing forward. Slide the lid to the right to close lid and cover the tote.
-  8. Load the upper tote on the cart with HACCP hanger facing forward. Close lid and cover tote.
-  9. Ready to move ice

Saf-T-Ice® Cart Cleaning Instructions

Remove top lid and mid support lid from Saf-T-Ice® Cart and run through dishwasher.

The remainder of the cart can be cleaned with a damp rag, soap and water.

Saf-T-Ice® Cart Replacement Parts

The following replacement parts are available for the Saf-T-Ice® Cart (SICART60 and SICART61):

Item Number	Product
X102273	Top Lid
X102268	Mid Support Lid

To order replacement parts, call San Jamar Customer Care at (800) 248-9826 or email orders@sanjamar.com

Contenu

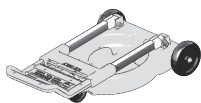

**Chariot Saf-T-Ice®
Modèle SICART60
Modèle SICART61**



**Couvercle
supérieur**



**Couvercle de
soutien centre**

Instructions touchant le chariot Saf-T-Ice®

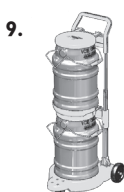
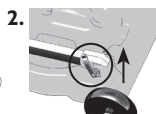
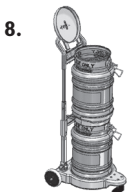
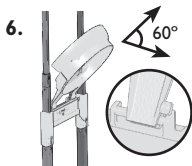
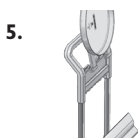
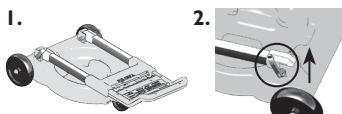

1. Le chariot est replié lors de l'expédition.
2. Ouvrir les fixations des deux côtés du chariot, puis le tirer pour qu'il atteigne sa position verticale. Tourner les fixations dans le sens horaire pour les resserrer. Les faire basculer pour les verrouiller.
3. Pousser la barre étiquetée **lift to release (soulever)** sous la poignée supérieure afin de déplier le chariot.
4. Déplier complètement le chariot en élevant les poignées jusqu'à entendre un "clic", signe qu'elles ont atteint leur position.
5. Fixez le couvercle supérieur sur le montant et posez le couvercle sur le chariot. Gardez le couvercle posé sur le chariot afin d'installer le contenant de glace.
6. Attacher le couvercle de soutien centre sur le montant à angle de 60 degrés et le glisser vers la gauche afin qu'il reste sur le dispositif de rétention du chariot. Garder le couvercle posé sur le dispositif de rétention afin d'installer le contenant à glace.
7. Installer le contenant à glace inférieur sur le chariot, les étriers vers l'avant. Faire glisser le couvercle vers la droite afin de le fermer et de couvrir le contenant.
8. Installer le contenant à glace supérieur sur le chariot, les étriers vers l'avant. Fermer le couvercle et couvrir le contenant.
9. Vous êtes maintenant prêt à déplacer le chariot et son contenu.

Instructions pour nettoyer le chariot Saf-T-Ice®

Retirer le couvercle supérieur et le couvercle de soutien centre du chariot Saf-T-Ice® et le faire nettoyer à la machine.

Nettoyer le reste du chariot à l'aide d'un chiffon humide et d'eau savonneuse.

Pièces de rechange du chariot Saf-T-Ice®

Les pièces de rechange suivantes du chariot (SICART60 et SICART61) Saf-T-Ice® sont disponibles :

Numéro de pièce	Produit
X102273	Couvercle supérieur
X102268	Couvercle de soutien centre

Pour commander des pièces de rechange, téléphoner au service à la clientèle San Jamar, au **(800) 248-9826** ou par courriel au **orders@sanjamar.com**

Contenido



Carro Saf-T-Ice®
Por modelo SICART60
Por modelo SICART61



Tapa superior

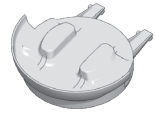

Tapa intermedia de apoyo

Instrucciones del carro Saf-T-Ice®

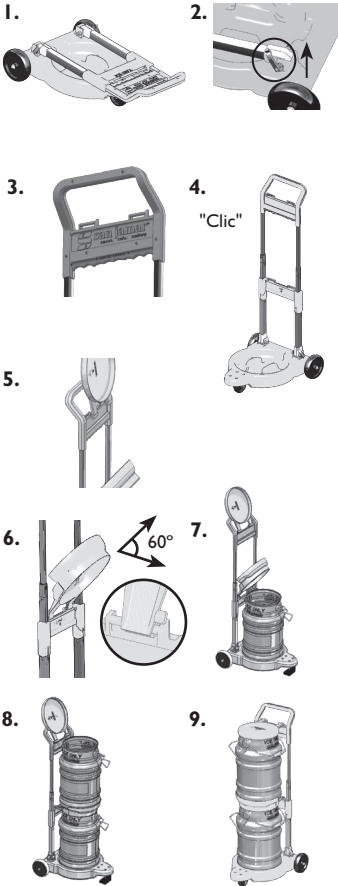

1. El carro se envía en una orientación colapsada y doblada.
2. Abra las abrazaderas de fijación del ensamblaje de asa y jale el ensamblaje de asa hacia la posición vertical. Gire las abrazaderas de fijación en el sentido de las manecillas del reloj. Voltee las abrazaderas de fijación hacia arriba para bloquearlas.
3. Empuje la barra con la leyenda **levante para liberar** debajo del asa superior para extender el ensamblaje.
4. Para extender completamente el ensamblaje, levante el asa hasta que se acomode en su lugar al producir un chasquido.
5. Acople la tapa superior al poste y déjela descansar en el ensamblaje del asa. Mantenga la tapa en esta posición mientras carga el Ice Tote.
6. Acople la tapa intermedia de apoyo al poste a un ángulo de 60 grados y deslice la tapa a la izquierda para que descance sobre el elemento de retención en el ensamblaje de asa. Procure que la tapa descance sobre el elemento de retención para cargar el recipiente Ice Tote.
7. Cargue el recipiente inferior Ice Tote sobre el carro con el gancho HACCP orientado hacia adelante. Deslice la tapa a la derecha para cerrar la tapa y cubrir el recipiente.
8. Cargue el recipiente superior sobre el carro con el gancho HACCP orientado hacia adelante. Cierre la tapa y cubra el recipiente.
9. Listo para mover hielo

Instrucciones de limpieza del carro Saf-T-Ice®

Retire la tapa superior y la tapa intermedia de apoyo del carro Saf-T-Ice® y lávelas en el lavavajillas.

El resto del carro puede limpiarse con un trapo húmedo, jabón y agua.

Piezas de repuesto del carro Saf-T-Ice®

Las siguientes piezas de repuesto están disponibles para el carro Saf-T-Ice® (SICART60 y SICART61):

Número de artículo **Producto**

X102273 Tapa superior

X102268 Tapa intermedia de apoyo

Para pedir piezas de repuesto, llame a Atención al Cliente de San Jamar al **(800) 248-9826**, o envíe un mensaje de correo electrónico a orders@sanjamar.com