

Drawer with Polymer Slides

ASSEMBLY INSTRUCTIONS

CAUTION

INSPECT CONTENTS IMMEDIATELY AND FILE CLAIM WITH DELIVERING CARRIER FOR ANY DAMAGE.

SAVE YOUR BOX AND ALL PACKING MATERIALS.
YOU ARE RESPONSIBLE FOR DAMAGE TO YOUR UNIT
IF RETURNED IMPROPERLY PACKED.

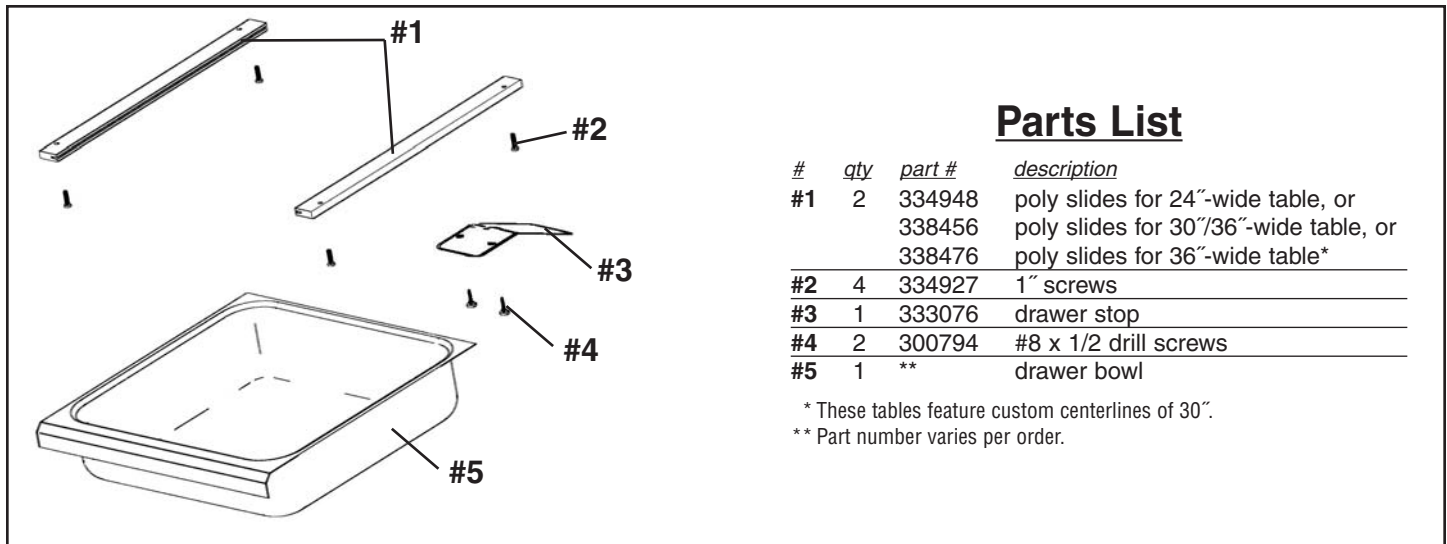

Before you begin:

Remove preinstalled screws from leg channel assemblies and discard.

Note: For mounting onto tables with marine edge, kit #607297 is required.

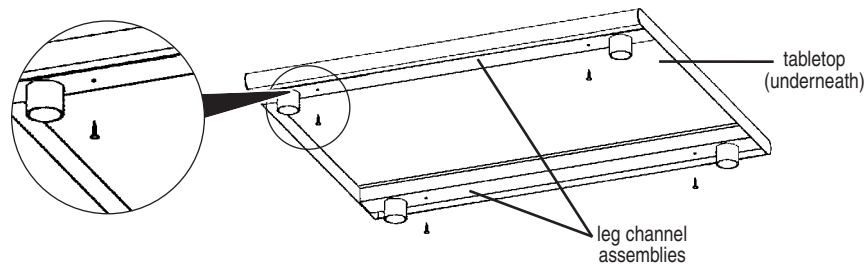

Step 1 - Install polymer slides

Using #334927 screws, mount polymer slides into predrilled holes in leg channels.

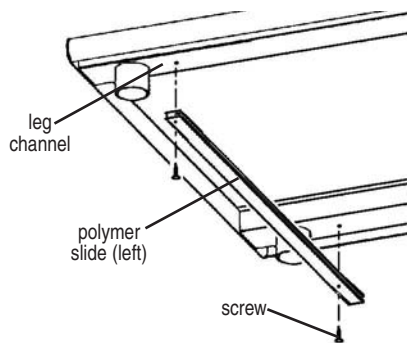

Step 2 - Install drawer stop

Center drawer stop on front leg channel. Using #300794 screws, mount drawer stop onto leg channel.

NOTE: Holes for mounting drawer stop are NOT predrilled.

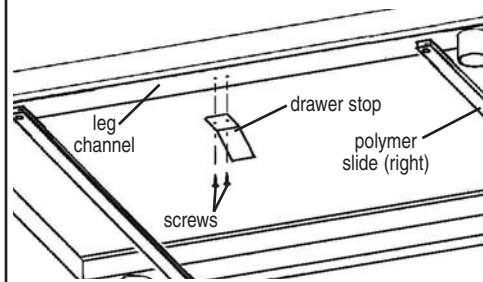

Step 3 - Install drawer bowl

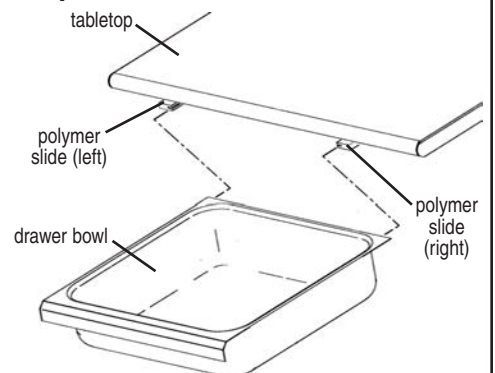

(End)

EG10040 Revised 03/09

Cajón con deslizadores de polímero

INSTRUCCIONES PARA EL ENSAMBLAJE

PRECAUCIÓN

INSPECCIONE EL CONTENIDO INMEDIATAMENTE Y PRESENTE UN RECLAMO AL AL TRANSPORTISTA ENCARGADO DE LA ENTREGA EN CASO DE HABER DAÑOS. CONSERVE LA CAJA Y TODOS LOS MATERIALES DE EMBALAJE. USTED ES RESPONSABLE DEL DAÑO DE SU UNIDAD SI ÉSTA SE DEVUELVE EMBALADA INCORRECTAMENTE.

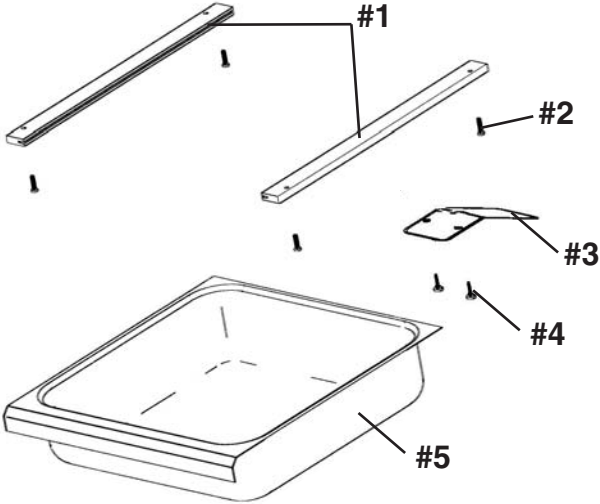

Lista de piezas

#	cantidad	pieza N°	descripción
#1	2	334948	deslizadores de polímero mesa de 24" de ancho o
		338456	deslizadores de polímero mesa de 30"/36" de ancho o
		338476	deslizadores de polímero mesa de 36" de ancho*
#2	4	334927	tornillos de 1"
#3	1	333076	tope del cajón
#4	2	300794	tornillos taladro de #8 x 1/2
#5	1	**	base del cajón

* Estas mesas poseen áreas centrales personalizadas de 30".
** El número de piezas varía según el pedido.

Antes de comenzar:

Quite los tornillos colocados previamente en el ensamblaje del surco del soporte.

Nota: Para montar en mesas con borde marino, es necesario un juego n° 607297.

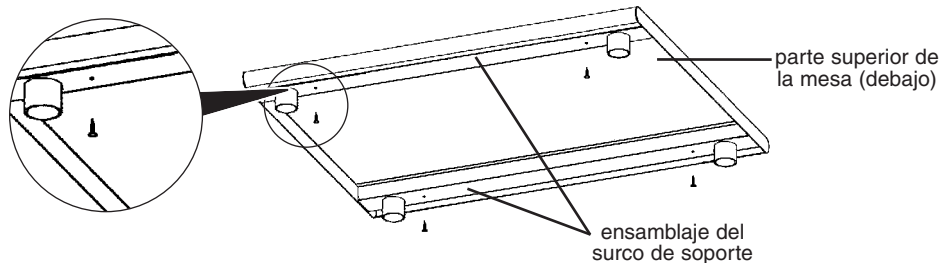

Paso 1: coloque los deslizadores de polímero

Mediante el uso de tornillos n° 334927, monte los deslizadores de polímero en los orificios perforados en los surcos del soporte.

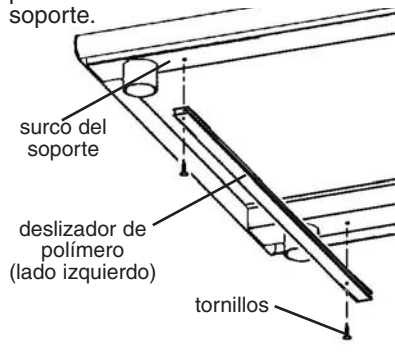

Paso 2: coloque el tope del cajón

Centre el tope del cajón en el surco frontal del soporte. Mediante el uso de tornillos n° 300794, monte el tope del cajón en el surco del soporte.

NOTA: Los orificios para montar el tope del cajón NO están perforados.

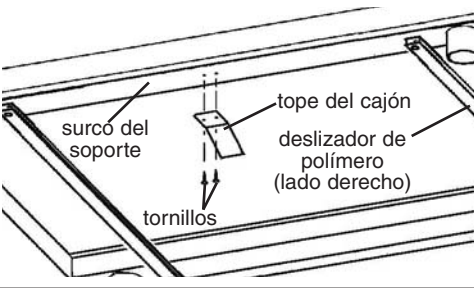

Paso 3: coloque la base del cajón

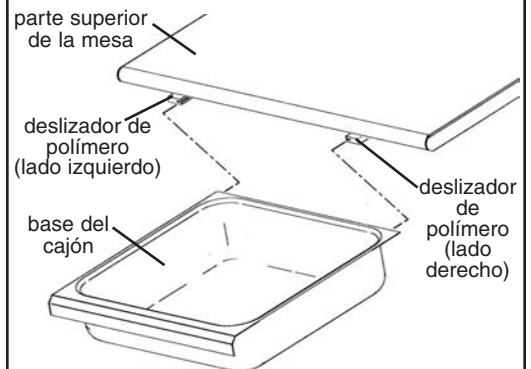

(Fin)

EG10040 Revisado 03/09



Profit from the Eagle Advantage®

• 100 Industrial Boulevard, Clayton, Delaware 19938-8903 U.S.A. • www.eaglegrp.com
• Teléfono: 302/653-3000 • (Foodservice) 800/441-8440 • (MHC/Retail) 800/637-5100
• Fax: 302/653-2065